

LES FIGURES TELEPHONÉES



Commentaires :

L'objectif est de décrire des figures (à choisir) dans les fiches ci-dessous à l'aide d'un texte (programme de construction). Aucun schéma, ni dessin n'est autorisé. C'est le principe de la description « téléphonée ».

La classe est partagée en trois (fiches A, B et C), ainsi tous les élèves n'auront pas les mêmes figures à décrire.

Après un temps qu'il vaut mieux ne pas définir en début d'activité, les élèves s'échangent leur programme de construction en veillant à faire tourner les descriptions issues des fiches A, B et C. Ils devront alors réaliser les constructions énoncées par d'autres sans connaître les figures.

L'activité se prête bien à un travail par groupes de deux ou trois élèves.

Fiche A

FIGURE n°	1
DIFFICULTÉ	Facile
VOCABULAIRE POSSIBLE	Point, droite, segment.

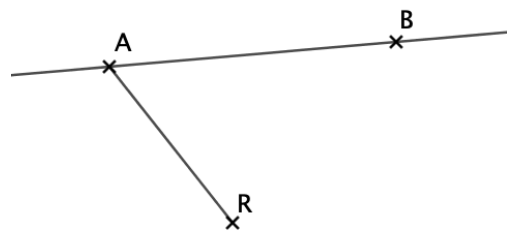

FIGURE n°	2
DIFFICULTÉ	Facile
VOCABULAIRE POSSIBLE	Point, demi-droite.



FIGURE n°	3
DIFFICULTÉ	Facile
VOCABULAIRE POSSIBLE	Point, droite, demi-droite, segment.

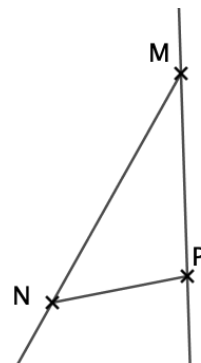

FIGURE n°	4
DIFFICULTÉ	Facile
VOCABULAIRE POSSIBLE	Point, milieu, demi-droite, segment.

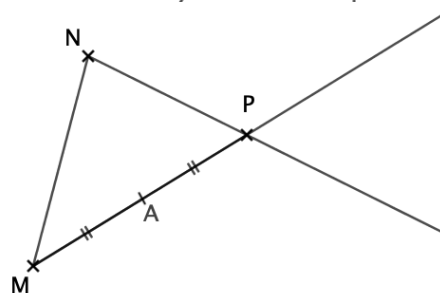

FIGURE n°	5
DIFFICULTÉ	Facile
VOCABULAIRE POSSIBLE	?

Inventer une figure assez simple !

FIGURE n°	6
DIFFICULTÉ	Facile
VOCABULAIRE POSSIBLE	Segment, longueur, perpendiculaire.

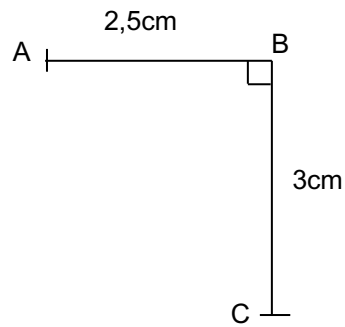

FIGURE n°	7
DIFFICULTÉ	Facile
VOCABULAIRE POSSIBLE	Droite, perpendiculaire.

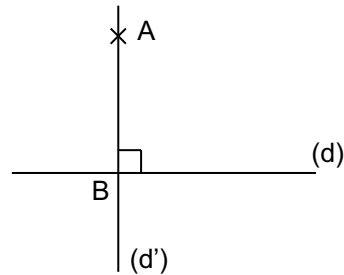

FIGURE n°	8
DIFFICULTÉ	Moyen
VOCABULAIRE POSSIBLE	Segment, longueur, cercle, diamètre, rayon.

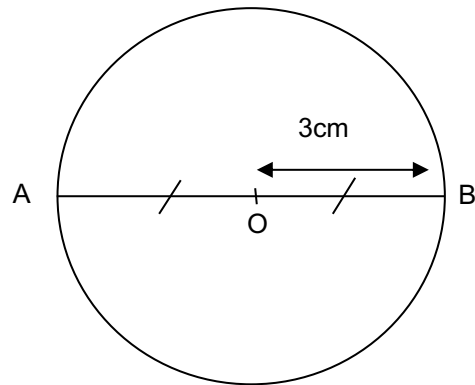

FIGURE n°	9
DIFFICULTÉ	Moyen
VOCABULAIRE POSSIBLE	Segment, longueur, triangle, perpendiculaire.

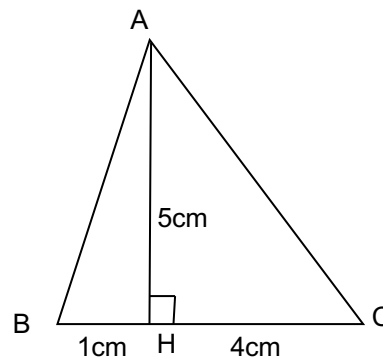

FIGURE n°	10
DIFFICULTÉ	Moyen
VOCABULAIRE POSSIBLE	Rectangle, diagonale, intersection, côté, longueur.

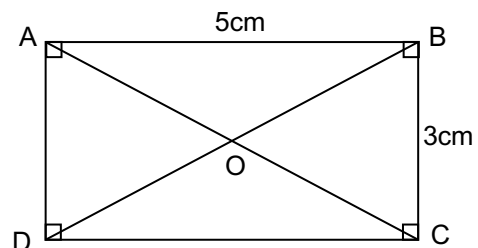

FIGURE n°	11
DIFFICULTÉ	Difficile
VOCABULAIRE POSSIBLE	Cercle, centre, diamètre, rayon, segment, longueur.

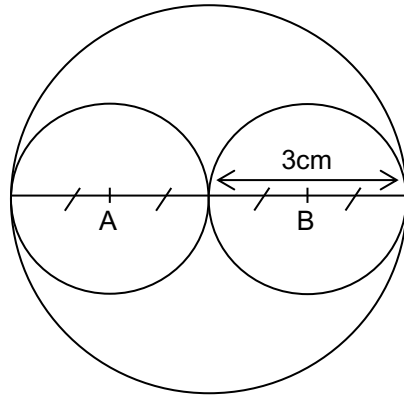
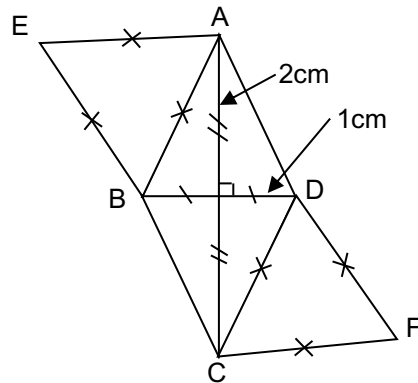

FIGURE n°	12
DIFFICULTÉ	Très difficile
VOCABULAIRE POSSIBLE	?



Fiche B

FIGURE n°	1
DIFFICULTÉ	Facile
VOCABULAIRE POSSIBLE	Point, droite, segment.

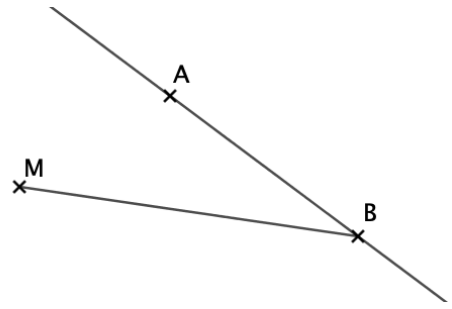

FIGURE n°	2
DIFFICULTÉ	Facile
VOCABULAIRE POSSIBLE	Point, demi-droite.

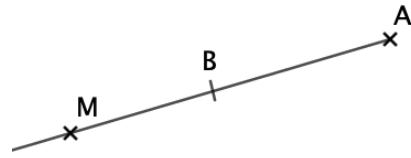

FIGURE n°	3
DIFFICULTÉ	Facile
VOCABULAIRE POSSIBLE	Point, droite, demi-droite, segment.

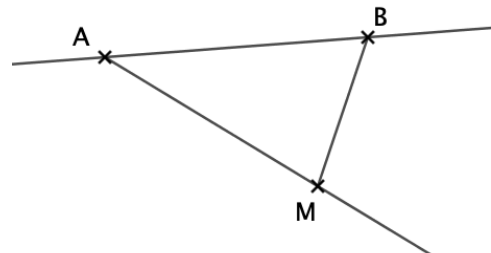

FIGURE n°	4
DIFFICULTÉ	Facile
VOCABULAIRE POSSIBLE	Point, milieu, demi-droite, segment.

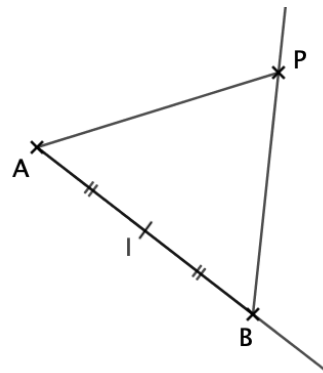

FIGURE n°	5
DIFFICULTÉ	Facile
VOCABULAIRE POSSIBLE	?

Inventer une figure assez simple !

FIGURE n°	6
DIFFICULTÉ	Facile
VOCABULAIRE POSSIBLE	Segment, longueur, perpendiculaire.

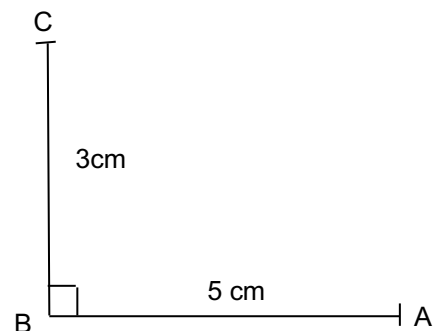

FIGURE n°	7
DIFFICULTÉ	Facile
VOCABULAIRE POSSIBLE	Droite, segment, longueur, perpendiculaire.

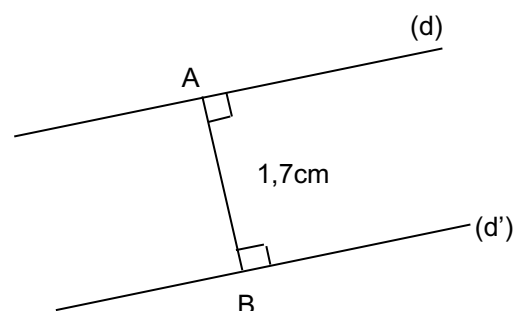

FIGURE n°	8
DIFFICULTÉ	Moyen
VOCABULAIRE POSSIBLE	Milieu, segment, longueur, perpendiculaire.

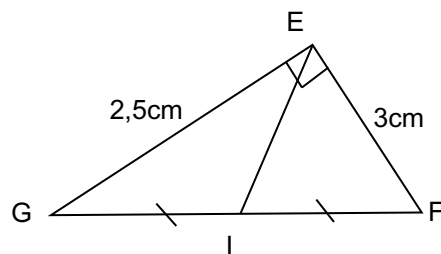

FIGURE n°	9
DIFFICULTÉ	Moyen
VOCABULAIRE POSSIBLE	Milieu, segment, droite, longueur, perpendiculaire.

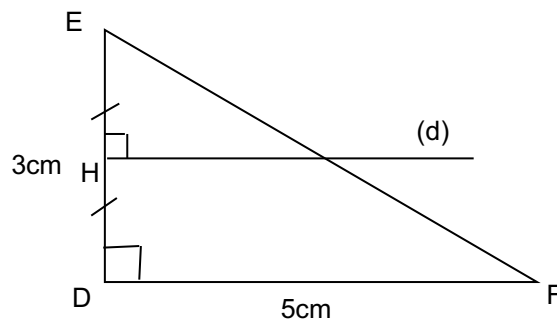

FIGURE n°	10
DIFFICULTÉ	Moyen
VOCABULAIRE POSSIBLE	Intersection, diagonale, carré, côté, longueur.

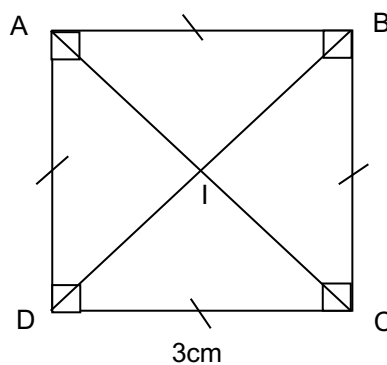

FIGURE n°	11
DIFFICULTÉ	Difficile
VOCABULAIRE POSSIBLE	Cercle, diamètre, rayon, carré, diagonale, perpendiculaire.

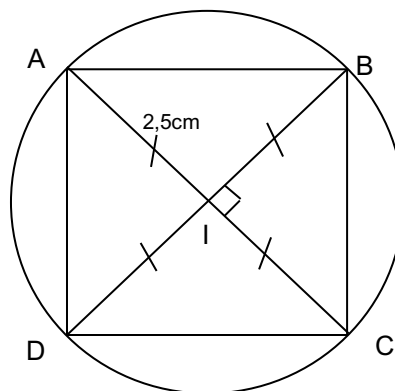
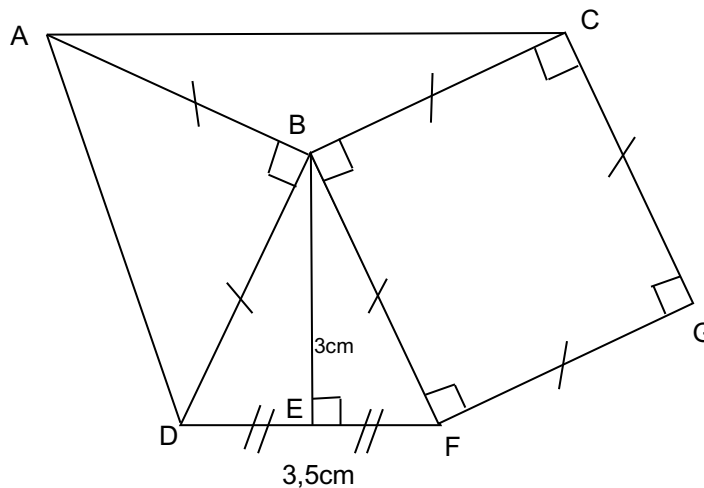

FIGURE n°	12
DIFFICULTÉ	Très difficile
VOCABULAIRE POSSIBLE	?



Fiche C

FIGURE n°	1
DIFFICULTÉ	Facile
VOCABULAIRE POSSIBLE	Point, droite, segment.

FIGURE n°	2
DIFFICULTÉ	Facile
VOCABULAIRE POSSIBLE	Point, demi-droite.

FIGURE n°	3
DIFFICULTÉ	Facile
VOCABULAIRE POSSIBLE	Point, droite, demi-droite, segment.

FIGURE n°	4
DIFFICULTÉ	Facile
VOCABULAIRE POSSIBLE	Point, milieu, demi-droite.

FIGURE n°	5
DIFFICULTÉ	Facile
VOCABULAIRE POSSIBLE	?

FIGURE n°	6
DIFFICULTÉ	Facile
VOCABULAIRE POSSIBLE	Droite, intersection, perpendiculaire.

FIGURE n°	7
DIFFICULTÉ	Facile
VOCABULAIRE POSSIBLE	Droite, segment, longueur, perpendiculaire, milieu.

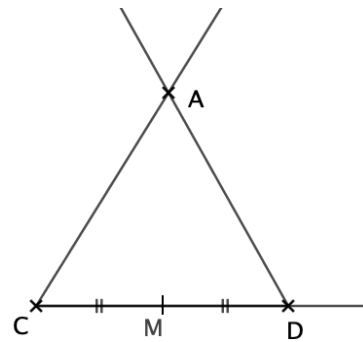
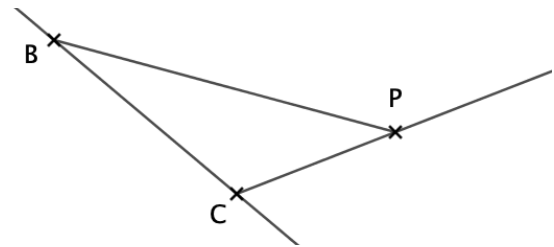
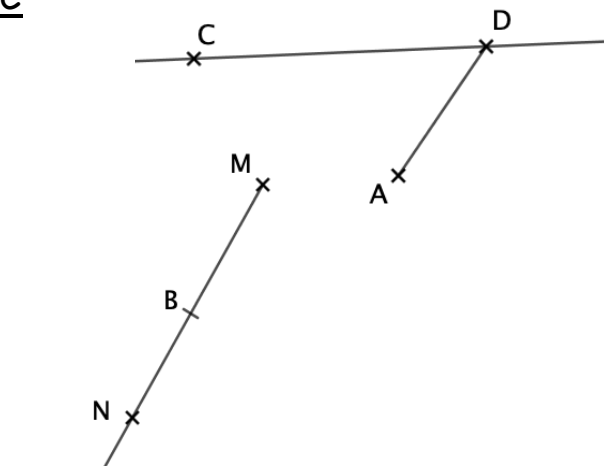

Inventer une figure assez simple !

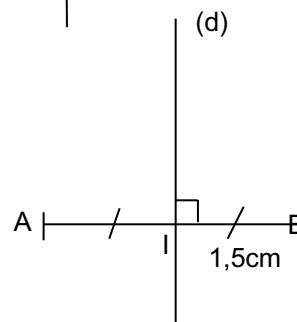
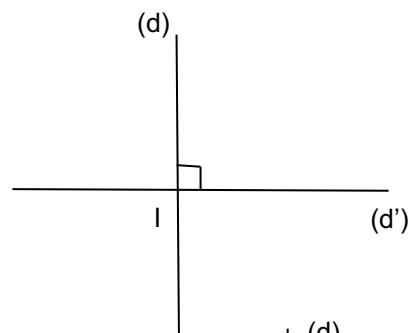

FIGURE n°	8
DIFFICULTÉ	Moyen
VOCABULAIRE POSSIBLE	Milieu, segment, longueur, cercle, centre, rayon.

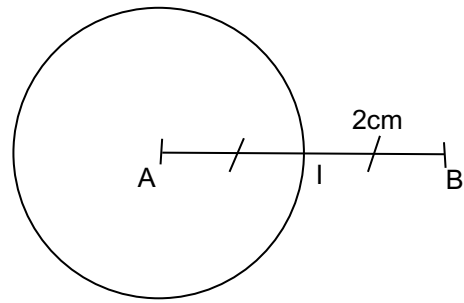

FIGURE n°	9
DIFFICULTÉ	Moyen
VOCABULAIRE POSSIBLE	Milieu, segment, longueur, perpendiculaire.

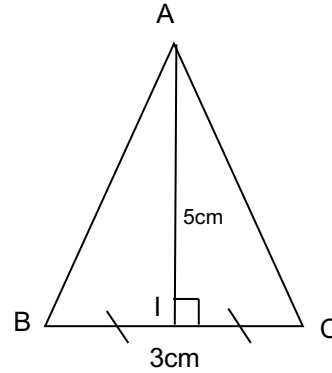

FIGURE n°	10
DIFFICULTÉ	Moyen
VOCABULAIRE POSSIBLE	Segment, milieu, rectangle, côté, longueur.

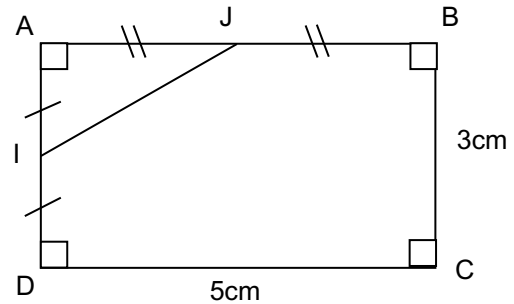

FIGURE n°	11
DIFFICULTÉ	Difficile
VOCABULAIRE POSSIBLE	Droite, milieu, rectangle, côté, longueur, perpendiculaire.

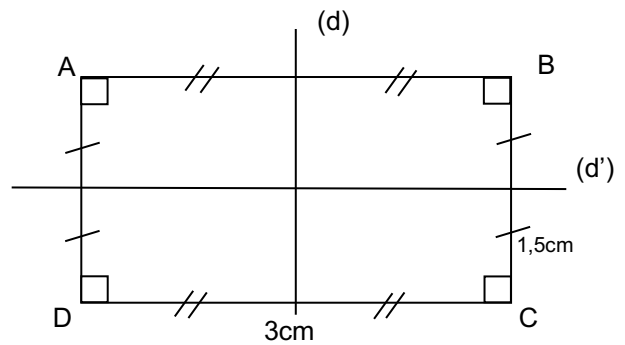
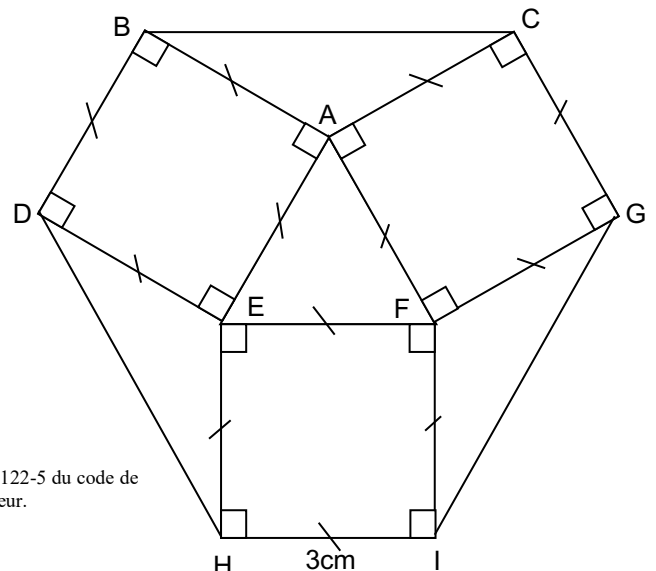

FIGURE n°	12
DIFFICULTÉ	Très difficile
VOCABULAIRE POSSIBLE	?



Hors du cadre de la classe, aucune reproduction, même partielle, autres que celles prévues à l'article L 122-5 du code de la propriété intellectuelle, ne peut être faite de ce site sans l'autorisation expresse de l'auteur.

www.maths-et-tiques.fr/index.php/mentions-legales